



SITUACIJOS SCHEMA



EKSPLIKACIJA:

1.	PASTATAS KURIAME ATLIEKAMAS REMONTAS
2.	PROJEKTUOJAMI LAIPTAI (Dydis 1.5m x3.8m)
3.	ESAMAS POŽEMINIS PRIEŠGAISRINIS VANDENS HIDRANTAS (ATSTUMAS IKI PASTATO 20m.).

SUTARTINIS ŽYMĖJIMAS

ŽYMUO	PAVAZINIMAS
	Priešgaisrinis požeminis vandens hidrantas
	Kelias iki vandens hidranto
	Atstumas iki vandens hidranto
	Automobilio/autobusiuko stovėjimo vieta pritaikyta žmonėms su negalia
	Žmogaus su negalia judėjimo kelias link keltuvo (30m.)

Atestato Nr.	Įmonės kodas: 140522176 Telefonai: (8 426) 52 245, 8 611 11 613 El. paštas: joniskioprojektuotojai@gmail.com			Objektas: Gyvenamosios paskirties (trijų ir daugiau butų (daugiabučiai)) pastato vieno buto paskirties keitimo į administracinės paskirties patalpas Vytauto g. 4-3, Kuršėnai kapitalinio remonto projektiniai pasiūlymai		
	PAREIGOS	PAVARDĖ	PARAŠAS	DATA	Brėžinys:	Laida
	24552	PV	V. Marcikonis	2022	SITUACIJOS SCHEMA	0
	Braižė	M. Petrikas		2022		
PP	Statytojas: UAB "Vairuolis"			Žymuo: 2022.08-1-PP-SP.B-01	Lapas	Lapu
					1	1



SKLYPO PLANAS
M 1:250

EKSPLIKACIJA:

1.	PROJEKTUOJAMI LAIPTAI (Dydis 15m x3.8m)
2.	PASTATAS KURIAME ATLIEKAMAS REMONTAS

Projektuojamos metalinės laiptų aikštelės konstrukcija vientisa tvirtinama prie pastato cokolio su įžambinė, taip išvengiant žemės kasimo darbų ir pamatų įrengimo

46/61 - 0135

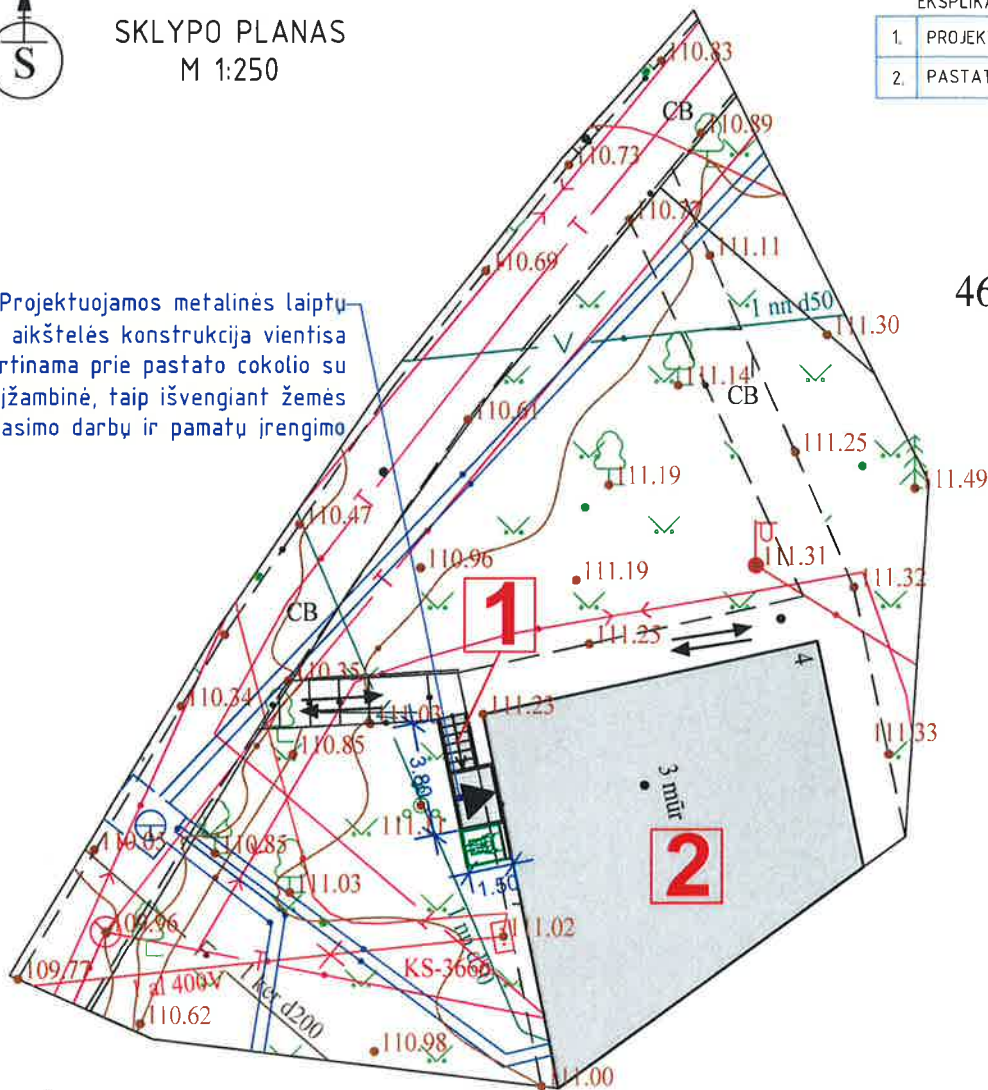

PASTABA:

- Projektuojamai laiptų aikštelei žemės kasimo darbai neatliekami, taip nepažeidžiant elektros kabelio apsaugos zonas. Laiptų aikštelės karkasas tvirtinamas prie esamo pastato cokolio.
- Atliekant statybos (žemės kasimo) darbus inžinerinių tinklų zonoje, būtina apsaugoti ir nepažeisti esamų komunikacijų (dujotekio, lietaus, vandens, šiluminių trasų ir telefono) linijų tinklų. Vykdam darbus išsikviesti atitinkamų institucijų atstovus.
- Kad nebūtų pažeisti inžineriniai tinklai, gruntas ties jais statybos metu atkasamas tik rankiniu būdu.

SUTARTINIS ŽYMĖJIMAS

ŽYMUO	PAVADINIMAS
	Projektuojami metaliniai laiptai su aikštele (15m x 3.8m.)
	Pastatas kuriame atliekamas remontas
	Projektuojamas elektrinis keltuvas žmonėms su negalia
	Įėjimas į pastatą
	Esamas elektros kabelis
	Esamas nuotekynas
	Esamas ryšių kabelis
	Esama šiluminė trasa
	Judėjimo kelias (laiptai)

Atestato Nr.				Įmonės kodas: 140522176 Telefonai: (8 426) 52 245, 8 611 11 613 El. paštas: joniskioprojektuotojai@gmail.com	Objektas: Gyvenamosios paskirties (trijų ir daugiau butų (daugiabučiai)) pastato vieno buto paskirties keitimo į administracinės paskirties patalpas Vytauto g. 4-3, Kuršėnai, paprastojo remonto projektiniai pasiūlymai		
	PAREIGOS	PAVARDĖ	PARAŠAS	DATA	Brėžinys:	Laida	
	24552	PV	V. Marcikonis	2022	SKLYPO PLANAS M 1:250		0
		Braižė	M. Petrikas	2022			
PP	Statytojas: UAB "Vairuolis"			Žymuo:	2022.08-1-PP-SP.B-02	Lapas	Lapu
						1	1



SKLYPO SUTVARKYMO
PLANAS M 1:250

EKSPLIKACIJA:

1.	PROJEKTUOJAMI LAIPTAI (Dydis 1.5m x3.8m)
2.	PASTATAS KURIAME ATLIEKAMAS REMONTAS

Projektuojamos metalinės laiptų aikštelės konstrukcija vientisa tvirtinama prie pastato cokolio su įžambinė, taip išvengiant žemės kasimo darbų ir pamatų įrengimo

Ispėjamieji ženklai

Ispėjamieji paviršiai žmonėms su negalia

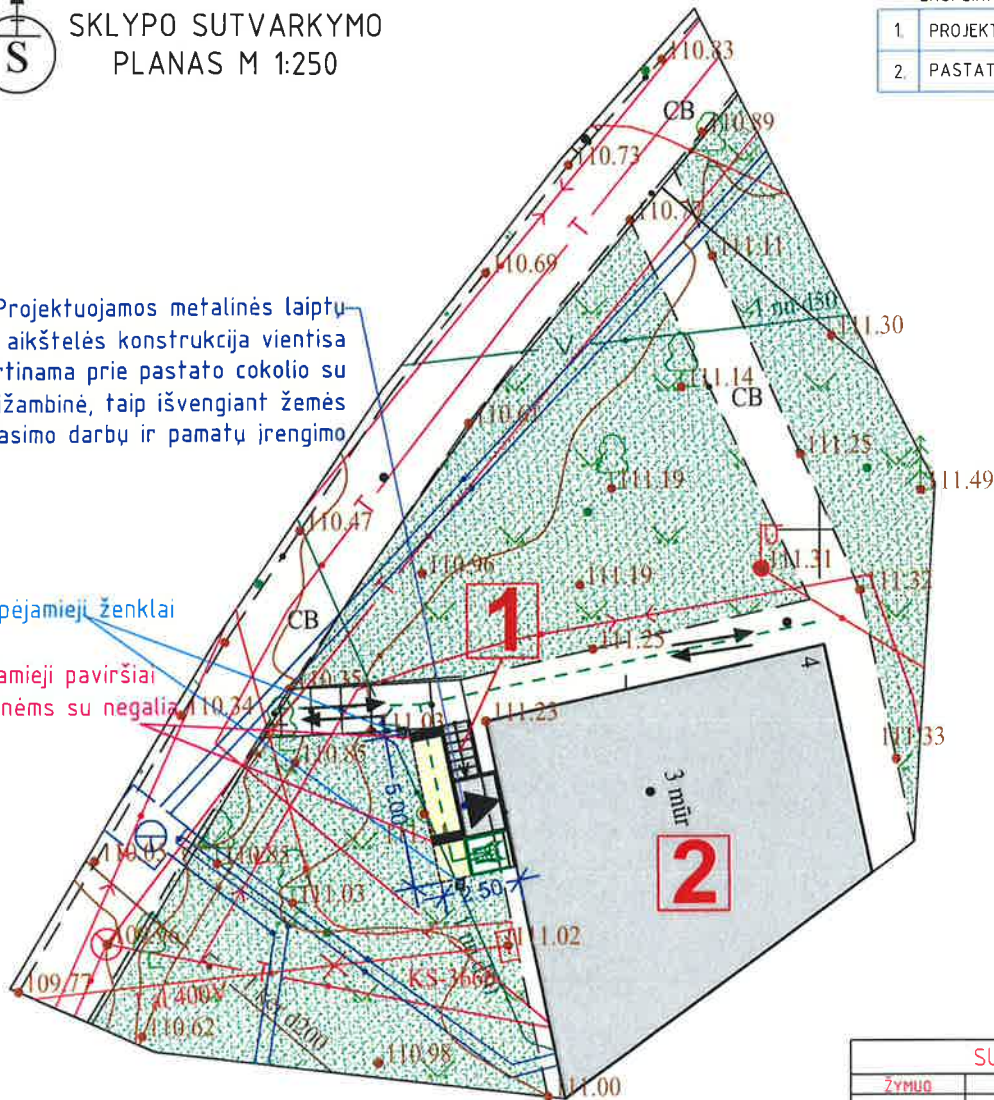

SUTARTINIS ŽYMĖJIMAS

ŽYMUO	PAVAIDINIMAS
	Projektuojami metaliniai laiptai su aikštele (1.5m x 3.8m.)
	Pastatas kuriame atliekamas remontas
	Projektuojamas elektrinis keltuvas žmonėms su negalia
	Įėjimas į pastatą
	Esamas apželdinta teritorija
	Esami keliai/ takai
	Projektuojamas betoninių trinkelėlių takas 5m ²
	Judėjimo kelias (laiptai)
	Ispėjamieji ženklai
	Ispėjamieji paviršiai (60cm pločio, tako pradžioje ir prieš keltuva)

PASTABA:

1. Želdynai turi užimti ne mažiau kaip 25% žemės sklypo ploto.
2. Atliekant statybos darbus būtina apsaugoti ir nepažeisti esamų komunikacijų (dujotekio, lietaus, vandens, šiluminių trasų ir telefono) linijų tinklų. Vykdam darbus išsikviesti atitinkamų institucijų atstovus.
3. Kad nebūtų pažeisti inžineriniai tinklai, gruntas ties jais statybos metu atkasamas tik rankiniu būdu.

Atestato Nr.					Išmonės kodas: 148522176 Telefai: (8 426) 52 245, 8 611 11 613 El. paštas: joniskioprojektuotojai@gmail.com				Objektas: Gyvenamosios paskirties (trijų ir daugiau butų (daugiabučiai)) pastato vieno buto paskirties keitimo į administracinės paskirties patalpas Vytauto g. 4-3, Kuršėnai, paprastojo remonto projektiniai pasiūlymai			
	PAREIGOS	PAVARDĖ	PARAŠAS	DATA	Brėžinys:				Laida			
24552	PV	V. Marcikonis		2022	SKLYPO SUTVARKYMO PLANAS M 1:250				0			
	Braižė	M. Petrikas		2022					Lapas		Lapų	
PP	Statytojas: UAB "Vairuolis"				Žymuo: 2022.08-1-PP-SP.B-03				1	1		

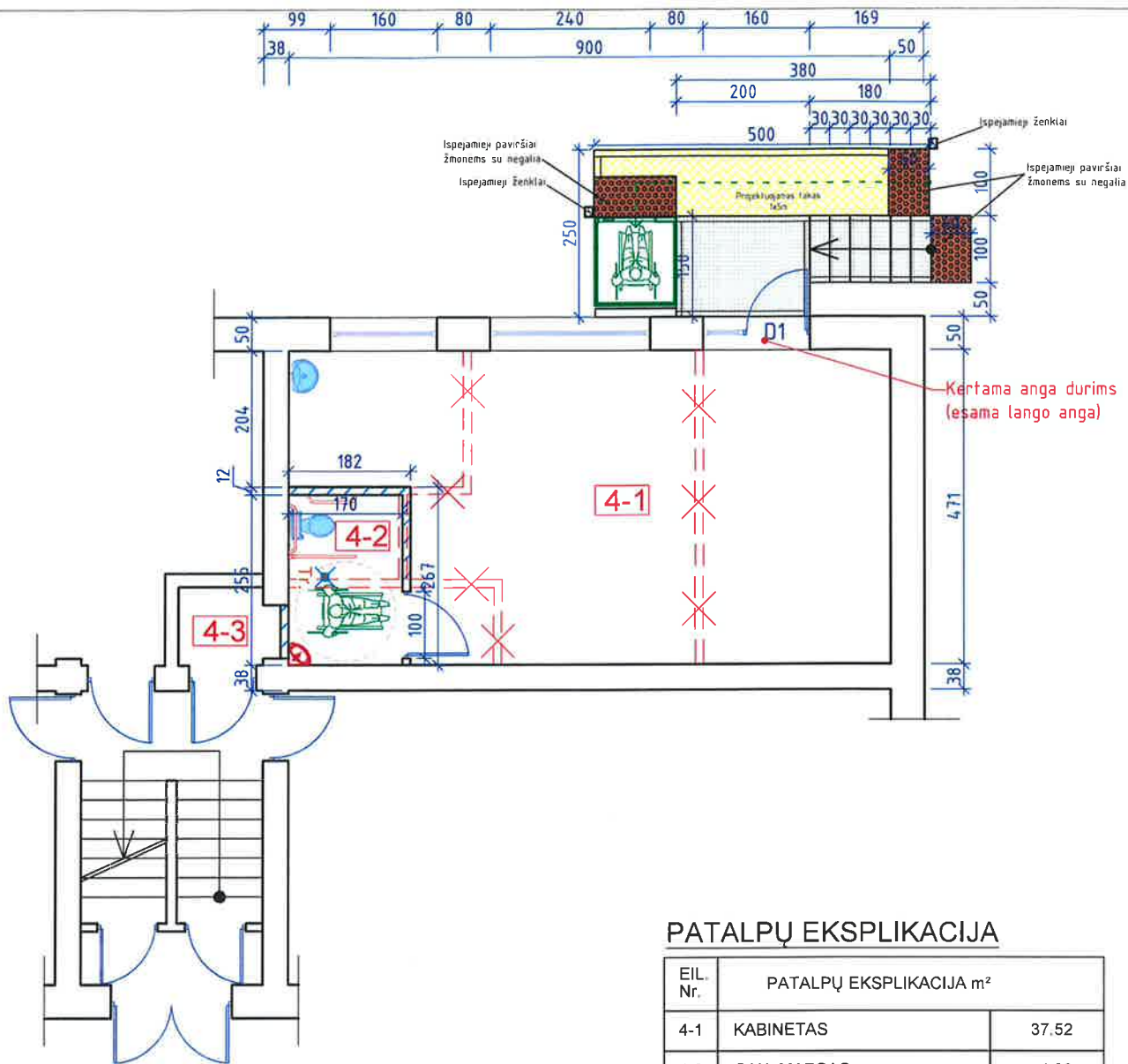

PATALPŲ EKSPLIKACIJA

EIL. Nr.	PATALPŲ EKSPLIKACIJA m ²	
4-1	KABINETAS	37.52
4-2	SAN. MAZGAS	4.33
4-3	SANDĖLIUKAS	1.67
IŠ VISO:		43.52 m ²

SUTARTINIS ŽYMĖJIMAS:



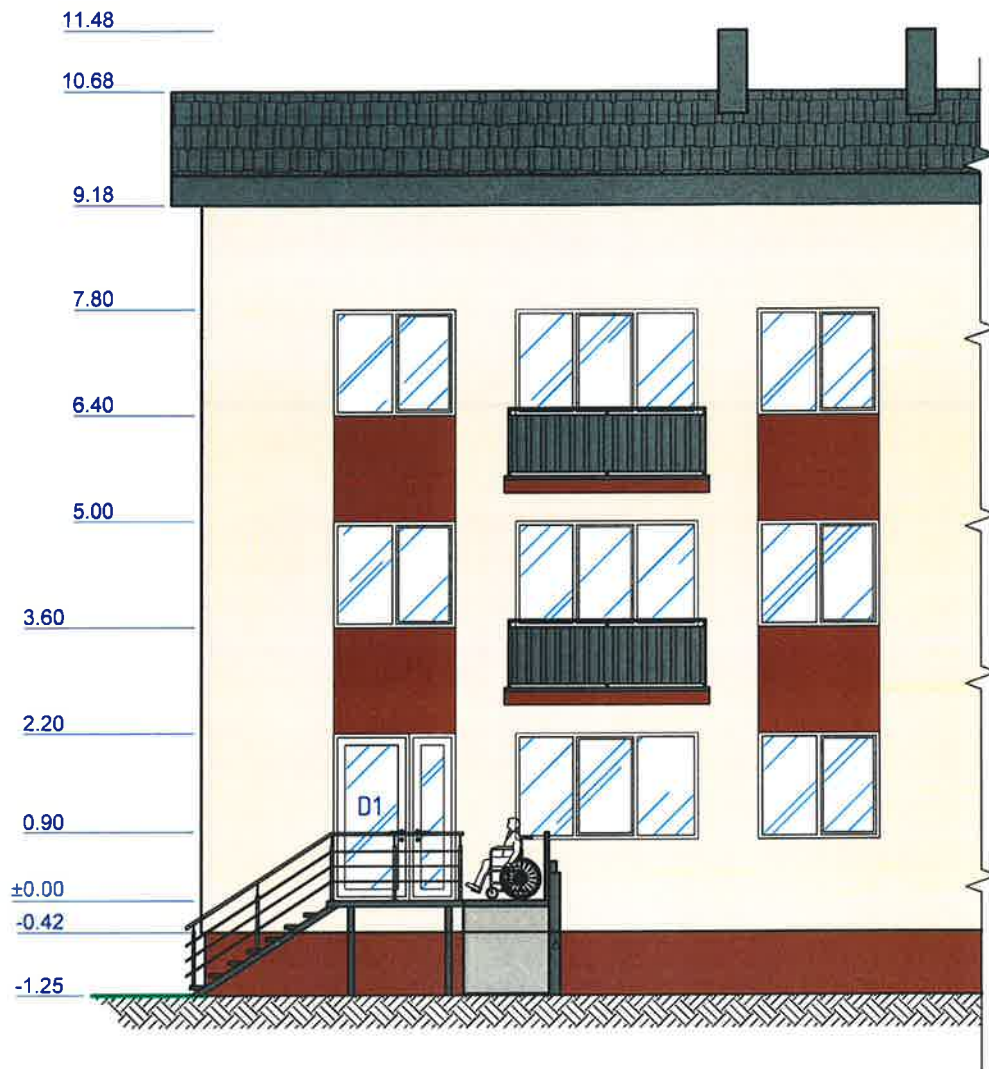

- Esamos sienos
- Griaunamos sienos
- Projektuojama gipskartonio siena
- D1** - Naujos montuojamos plastikinės durys (D1-160x220cm.) 1vnt.
- Projektuojami metaliniai laiptai 1.5m. x 3.8m.
- Projektuojamas elektrinis keltuvai žmonėms su negalia
- Projektuojamas betoninių trinkelio takas 5 m²
- Ispėjameji ženklai
- Ispėjameji paviršiai (60cm pločio)
- Žmogaus su negalia judėjimo kelias

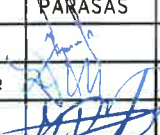
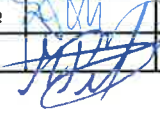
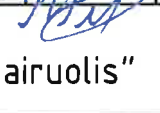
Atestato Nr.	Įmonės kodas: 148522176 Telefonai: (8 426) 52 245, 8 611 11 613 El. paštas: joniskioprojektuotojai@gmail.com				Objektas: Gyvenamosios paskirties (trijų ir daugiau butų (daugiabučiai)) pastato vieno buto paskirties keitimo į administracinės paskirties patalpas Vytauto g. 4-3, Kuršėnai kapitalinio remonto projektiniai pasiūlymai			
	PAREIGOS	PAVARDĖ	PARAŠAS	DATA	Brėžinys:		Laida	
24552	PV	V. Marcikonis		2022	AUKŠTO PLANAS M 1:100		0	
A835	PDV	D. Ubarevičienė		2022				
	Braižė	M. Petrikas		2022				
PP	Statytojas:				Žymuo:		Lapas	Lapų
	UAB "Vairuolis"						2022.08-1-PP-BD.B-01	

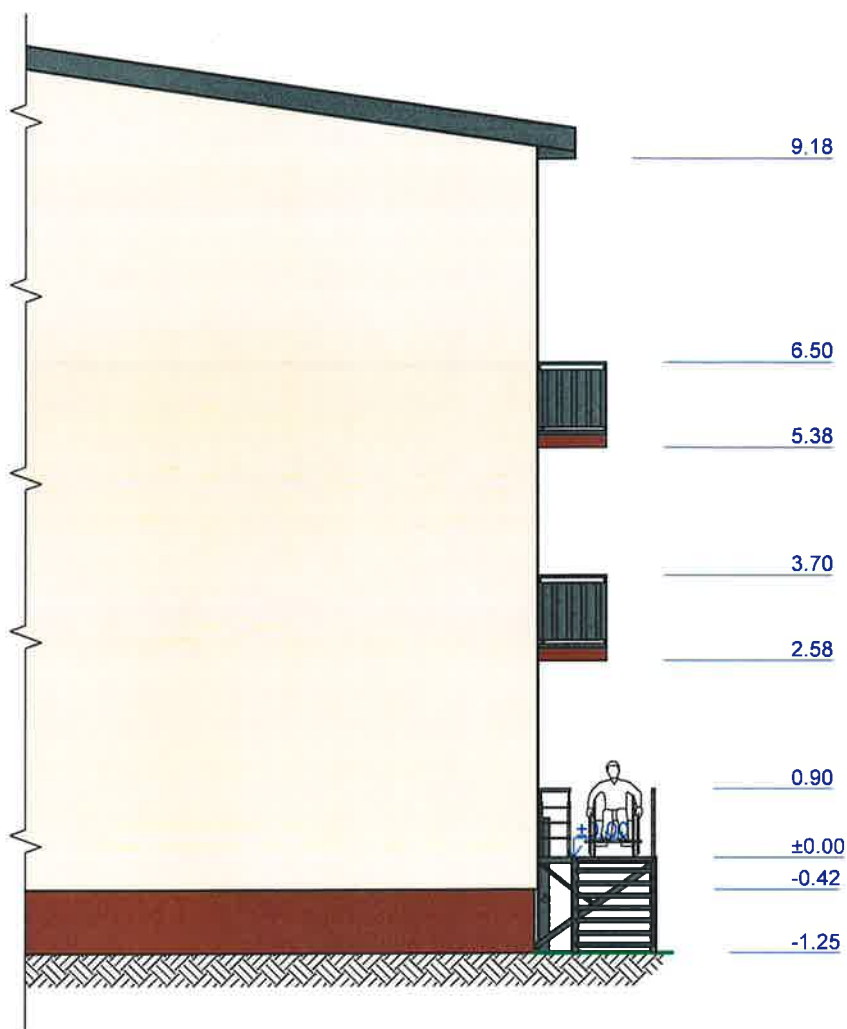

Atestato Nr.	 Įmonės kodas: 148522176 Telefonai: (8 426) 52 245, 8 611 11 613 El. paštas: joniskioprojektuotojai@gmail.com				Objektas: Gyvenamosios paskirties (trijų ir daugiau butų (daugiabučiai)) pastato vieno buto paskirties keitimo į administracinės paskirties patalpas Vytauto g. 4-3, Kuršėnai kapitalinio remonto projektiniai pasiūlymai			
	PAREIGOS	PAVARDĖ	PARAŠAS	DATA	Brėžinys:		Laida	
24552	PV	V. Marcikonis		2022	PIETRYČIŲ FASADAS M 1:100		0	
A835	PDV	D. Ubarevičienė		2022				
	Braižė	M. Petrikas		2022				
PP	Statytojas: UAB "Vairuolis"				Žymuo: 2022.08-1-PP-BD.B-02		Lapas 1	Lapu 1



Atestato Nr.	 Įmonės kodas: 148522176 Telefonai: (8 426) 52 245, 8 611 11 613 El. paštas: joniskioprojektuotojai@gmail.com				Objektas: Gyvenamosios paskirties (trijų ir daugiau butų (daugiabučiai)) pastato vieno buto paskirties keitimo į administracinės paskirties patalpas Vytauto g. 4-3, Kuršėnai kapitalinio remonto projektiniai pasiūlymai			
	PAREIGOS	PAVARDĖ	PARAŠAS	DATA	Brėžinys:		Laida	
24552	PV	V. Marcikonis		2022	ŠIAURĖS VAKARŲ FASADAS M 1:100		0	
A835	PDV	D. Ubarevičienė		2022				
	Braižė	M. Petrikas		2022				
PP	Statytojas: UAB "Vairuolis"				Žymuo: 2022.08-1-PP-BD.B-03		Lapas	Lapų
							1	1

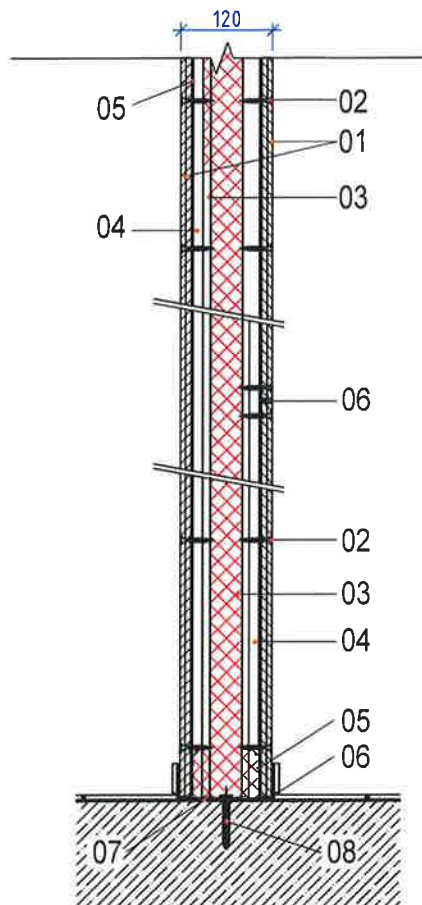

- 1 - Gipso kartono plokštė (d=10mm);
- 2 - sraigtas 4,2 x 25 (35, 45) mm;
- 3 - mineralinė vata (oro tarpas);
- 4 - CW profilis;
- 5 - UW profilis;
- 6 - užpildas;
- 7 - hidroizoliacinė juosta;
- 8 - mūrinė.

Atestato Nr.	 Įmonės kodas: 148522176 Telefonai: (8 426) 52 245, 8 611 11 613 El. paštas: joniskioprojektuotojai@gmail.com			Objektas: Gyvenamosios paskirties (trijų ir daugiau butų (daugiabučiai)) pastato vieno buto paskirties keitimo į administracines paskirties patalpas Vytauto g. 4-3, Kuršėnai kapitalinio remonto projektiniai pasiūlymai		
				PAREIGOS		PAVARDĖ
24552	PV	V. Marcikonis		2022		0
	Braižė	M. Petrikas		2022		
PP	Statytojas:			Žymuo:	Lapas	Lapu
	UAB "Vairuolis"				2022.08-1-PP-BD.B-04	1